

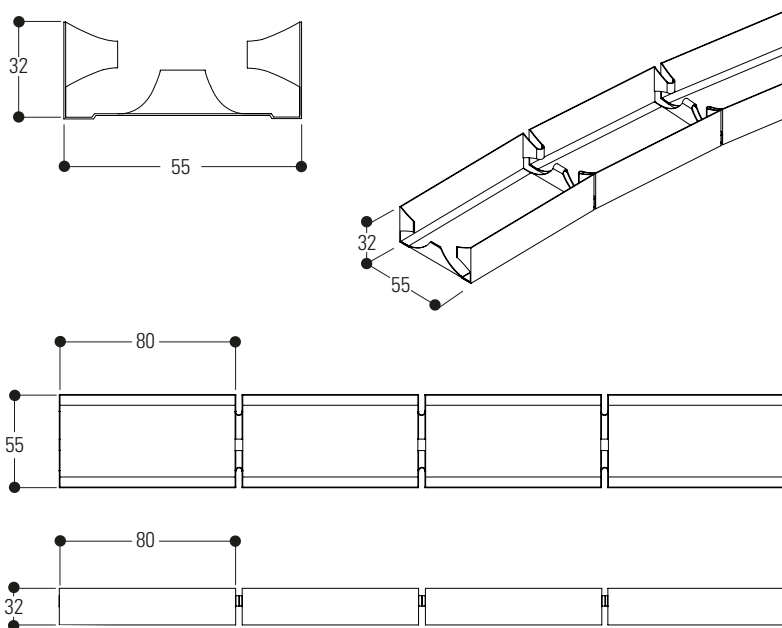

VERTEBRA® GV55

DESCRIZIONE GENERALE

Profilo guida flessibile con elementi snodabili a passo 80mm, idoneo come guida per realizzare pareti curve, archi in pareti curve e lineari e rivestimenti curvi per pilastri. Viene utilizzato anche come profilo perimetrale curvo.



MATERIALE UTILIZZATO

Il profilo è realizzato con acciaio al carbonio tipo **DX51D Z100**, zincato a caldo in continuo, avente un carico di snervamento superiore a 300 N/mm² e definito dalla normativa europea EN 10346 con rivestimento di zinco di 100 g/m² (a richiesta grammatura superiore).

Ulteriori rivestimenti sono composti da:

- Zinco-alluminio tipo **DX51D+AZ**: questa combinazione attribuisce al profilo un'eccellente resistenza alla corrosione, superiore a quella dei profili in acciaio zincato, che li rende idonei sia a uso interno che a uso esterno.
- Zinco-magnesio tipo **DX51D+ZM**: Questo tipo di rivestimento offre al profilo uno straordinario grado di protezione anti corrosione sulla superficie ed è auto-cicatrizzante sui bordi tagliati rendendolo idonei anche negli ambienti più ostili.

RAFFIGURAZIONE

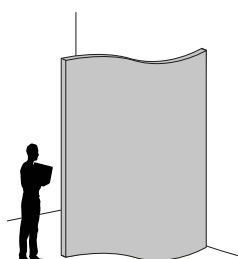

PARETE CURVA

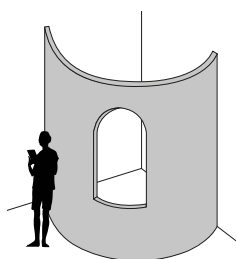

ARCO IN PARETE CURVA

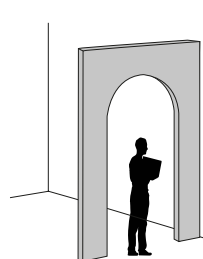

ARCO IN PARETE LINEARE

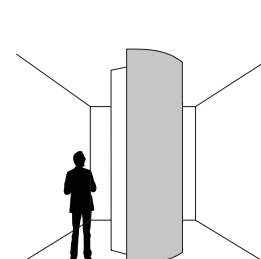

RIVESTIMENTO PILASTRO

VANTAGGI E APPLICAZIONI PROFILO GV55

La guida **GV55** con la sua geometria e struttura flessibile, offre la possibilità di creare facilmente elementi strutturali curvi come: pareti curve, archi in pareti curve e lineari e rivestimenti per pilastri; adattandosi a qualsiasi esigenza di progettazione rendendo semplice, facile ed intuitiva l'applicazione.

-Profilo adatto per l'applicazione con **M54** UNI e DIN

N.B le raffigurazioni riportate nelle pagine seguenti sono idonee per utenti esperti e del "Fai da te"

FISSAGGIO AL PAVIMENTO

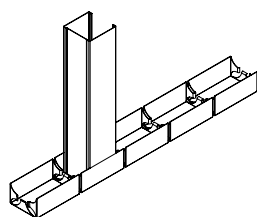

GV55 con **M54**

FISSAGGIO AL PERIMETRO

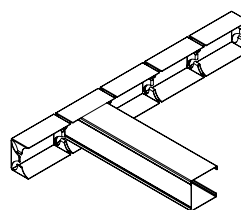

GV55 con **M54**

RIFERIMENTI NORMATIVI

- Prodotto da costruzione secondo il Regolamento (UE) 305/2011
- Marcatura CE in accordo alla EN 14195 e EN 13964
- Qualità della lamiera e grado di rivestimento conforme alla EN 10143 ed EN 10346

MARCATURA CE

I prodotti elencati in questo catalogo sono destinati per l'impiego all'interno di edifici. Ogni prodotto è provvisto di Dichiarazione di Prestazione (DOP). Reazione al fuoco: classe A1/Durabilità: classe B (Componenti dell'edificio esposti a un'umidità relativa variabile fino al 90% e a temperature variabili fino a 30°C ma senza agenti inquinanti corrosivi, eccetto i prodotti in classe C5-M).

STOCCAGGIO DEL PRODOTTO

Immagazzinare i pacchi in luoghi coperti con un'atmosfera relativamente secca e ad una temperatura il più costante possibile, al fine di evitare fenomeni di condensa che possono ridurre lo stato di passivazione a protezione della superficie zincata. Nell'eventuale immagazzinamento esterno (sconsigliato), utilizzare una copertura che assicuri perfettamente la protezione del materiale contro le intemperie (pioggia, nebbia, neve), avendo cura di porre i pacchi leggermente inclinati. Questa copertura deve comunque essere tale da consentire un'adeguata areazione (non mettendo a contatto diretto le due superfici), in modo che l'umidità non si depositi e crei fenomeni di condensa

MATERIALE PER IMBALLO

La confezione è realizzata con regetta in plastica. Il pallet è realizzato con regetta in plastica, supporto e murali in legno. Gli imballi sono opportunamente dimensionati per facilitare la movimentazione nei magazzini e nei cantieri. Nella confezione i profili GV sono raccolti all'interno di un profilo guida.

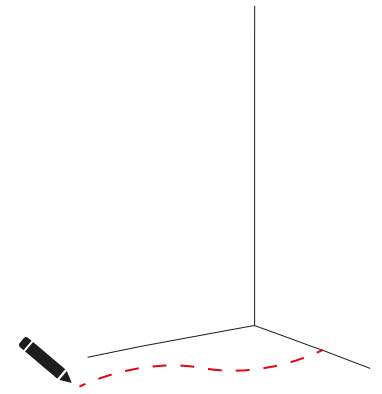
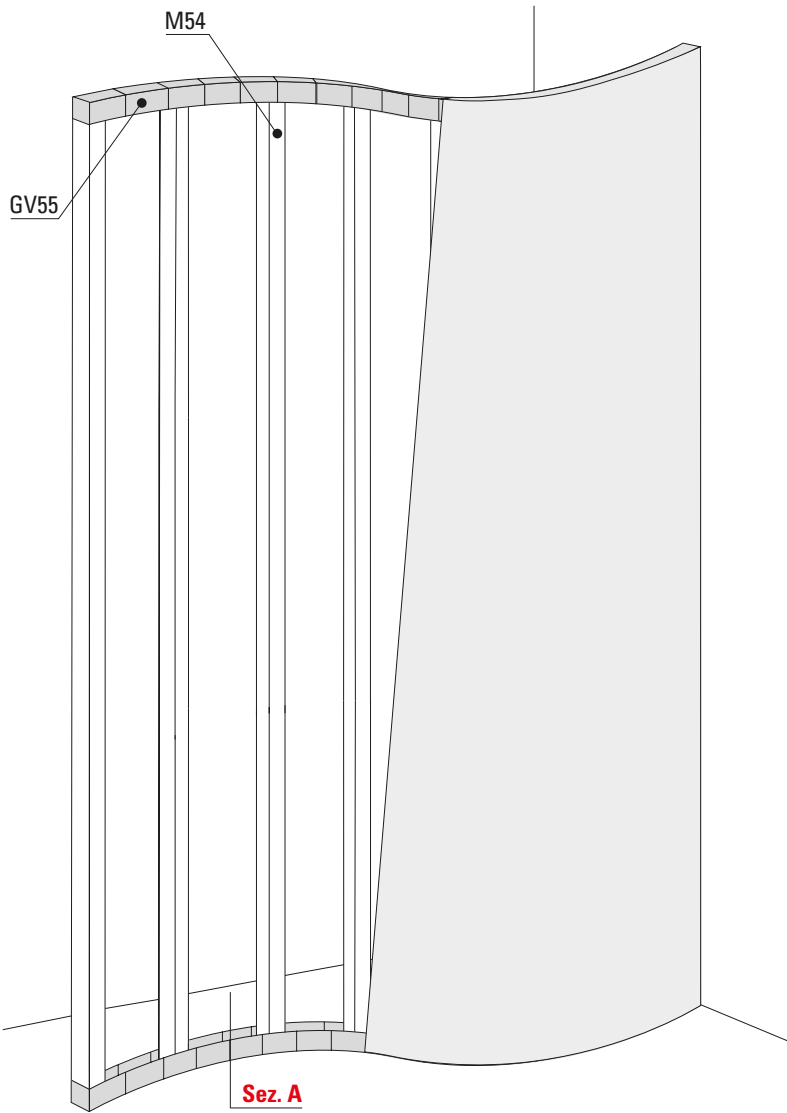

1. Tracciare le linee al pavimento e al solaio della parete curva;

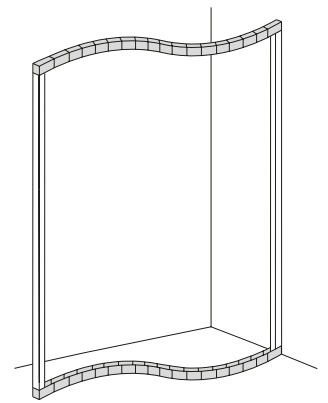

2. Sagomare la guida GV55 e fissarla al pavimento e al solaio;

4. Nella fase finale avviene la chiusura dei lati della parete con pannelli di cartongesso rivestito da 6 a 15mm.

N.B Il passo dei montanti viene regolato in base al raggio di curvatura della guida flessibile, più è stretto il raggio della guida e più sarà fitto il fissaggio dei montanti

Sez. A

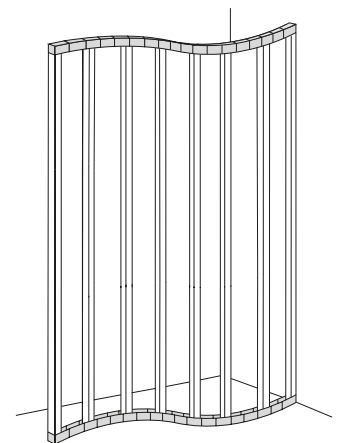
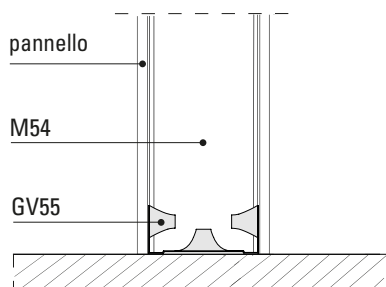

3. Inserire i montanti M54 con un passo idoneo al raggio della curvatura e fissare su guida GV55;

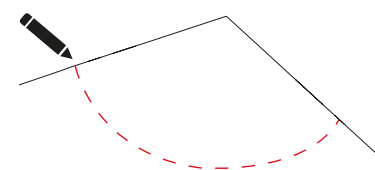
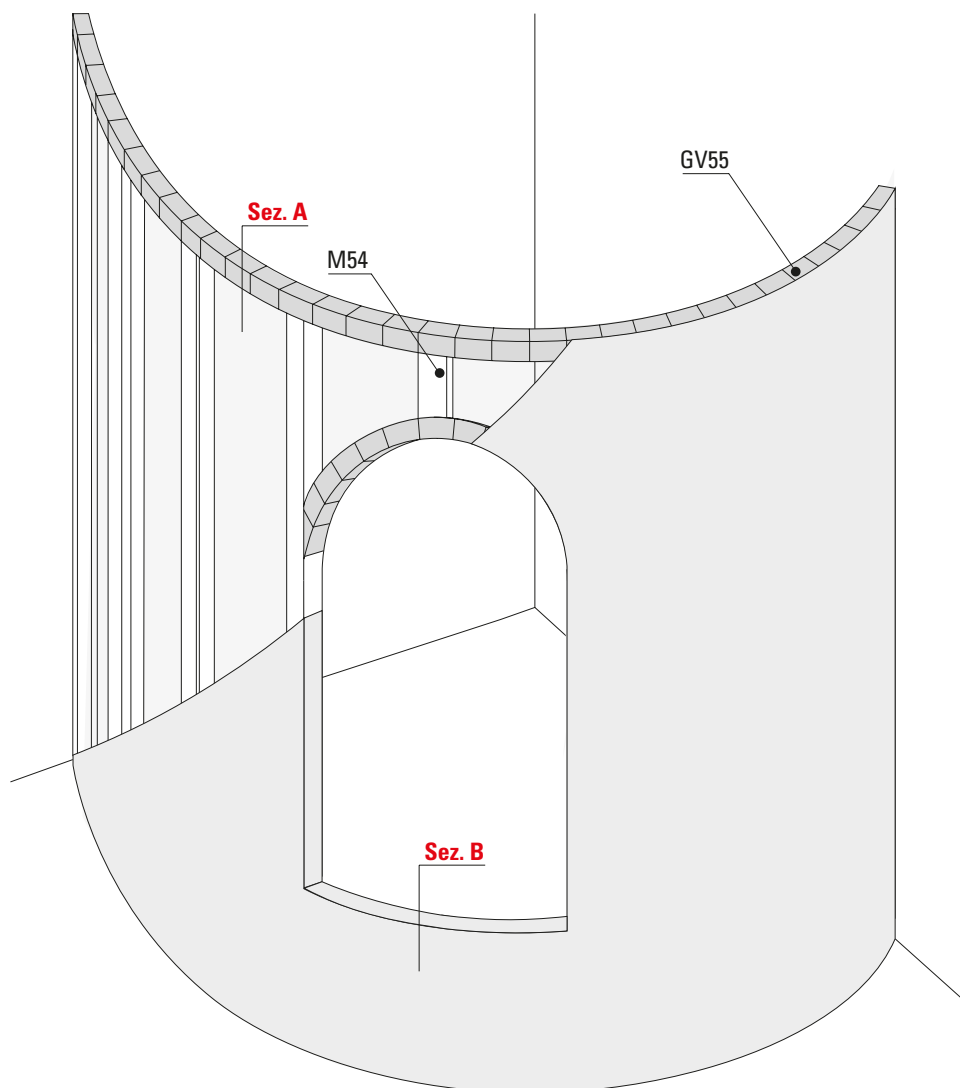

1. Tracciare le linee sul pavimento e sul solaio della parete curva da realizzare;

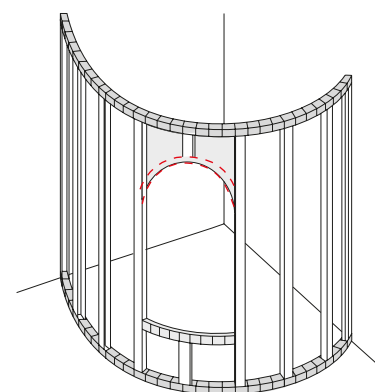

2. Sagomare e fissare sul pavimento e sul solaio la guida GV55 dopo aver determinato il perfetto appiombo. Lasciare un varco libero per sagomare la guida GV55 con l'ausilio di una sagoma ritagliata in gesso rivestito;

4. Nella fase finale avviene la chiusura dei lati della parete con pannelli di cartongesso rivestito da 6 a 15mm

N.B Il passo dei montanti viene regolato in base al raggio di curvatura della guida flessibile, più è stretto il raggio della guida e più sarà fitto il fissaggio dei montanti

Sez. A

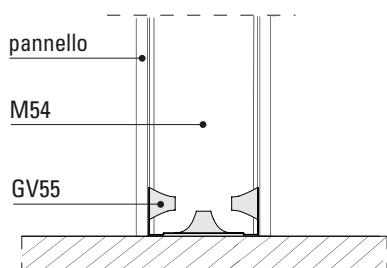

Sez. B

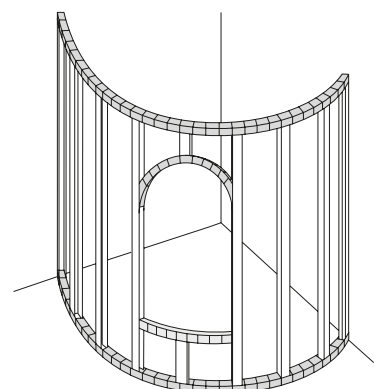
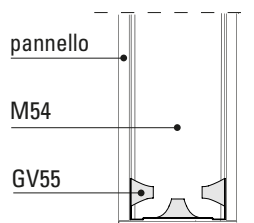

3. Completare la struttura metallica fissando i montanti M49. Posizionare un montante sull'arco e successivamente lungo tutta la struttura;

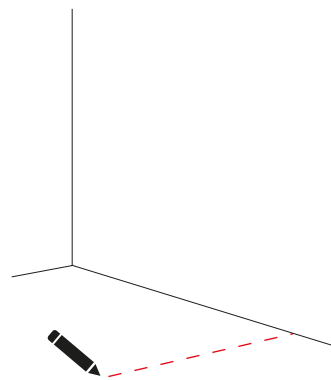
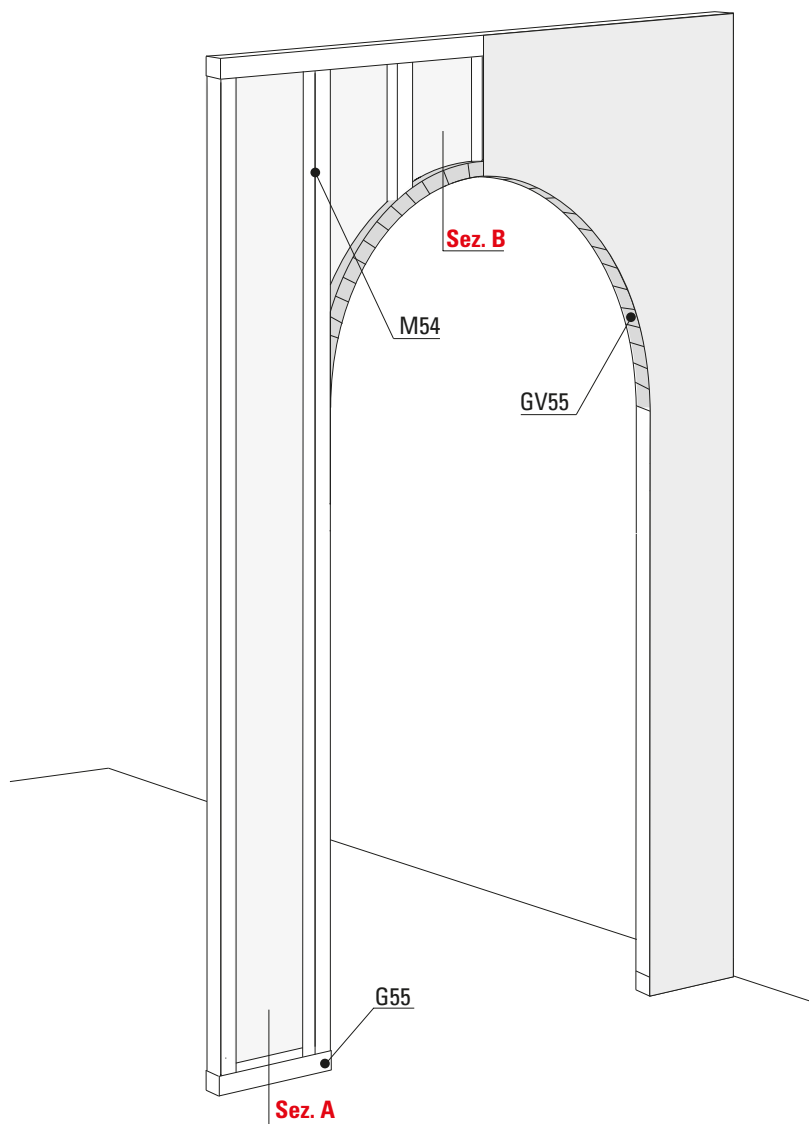

1. Fissare al pavimento e al solaio le guide con inserimento di montanti M54;

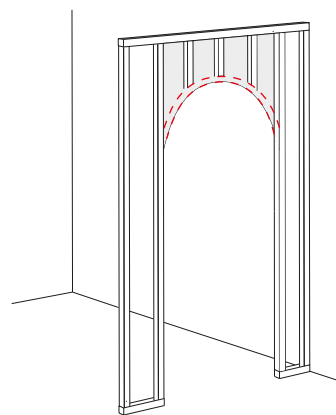

2. Lasciare libero lo spazio per l'inserimento della forma desiderata, posizionare la sagoma in cartongesso realizzata in precedenza e sagomare su di essa la guida GV55;

4. Nella fase finale avviene la chiusura dei lati della parete con pannelli di cartongesso rivestito da 6 a 15mm

N.B Il passo dei montanti viene regolato in base al raggio di curvatura della guida flessibile, più è stretto il raggio della guida e più sarà fitto il fissaggio dei montanti

Sez. A

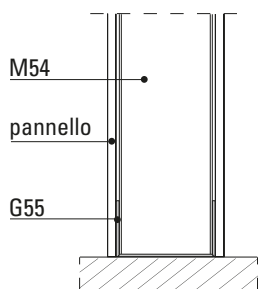

Sez. B

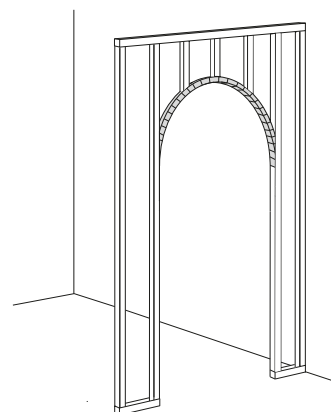
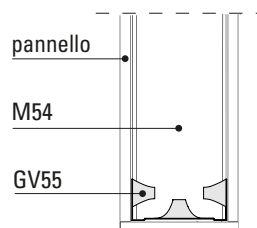

3. Sagomare e fissare la guida GV55 all'interno della struttura e completare con l'inserimento dei montanti;

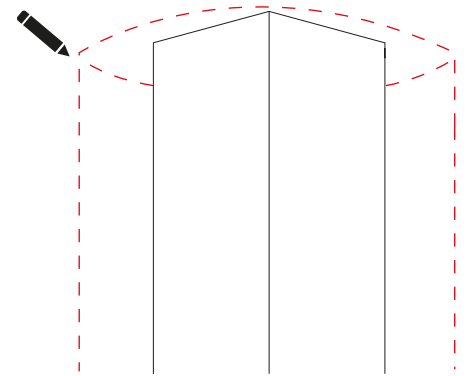
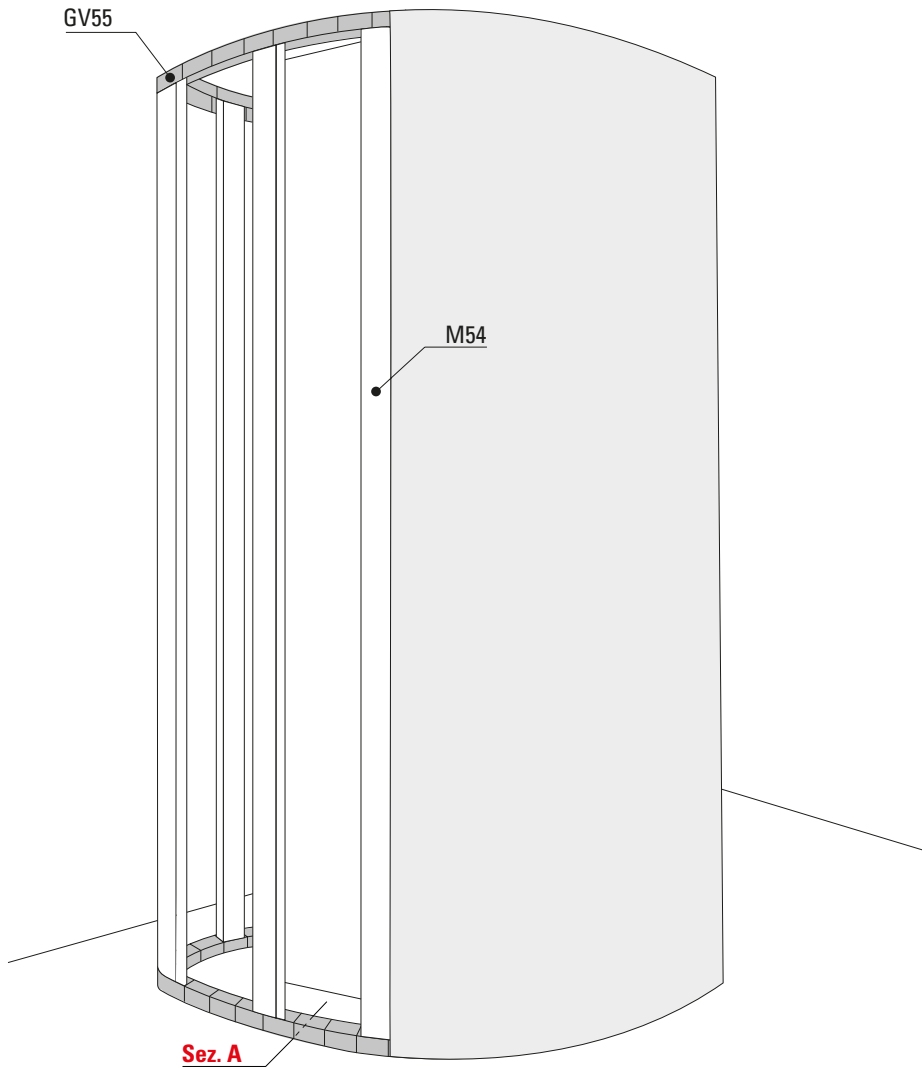

1. Fissare al pavimento e al solaio le guide con inserimento di montanti M54;

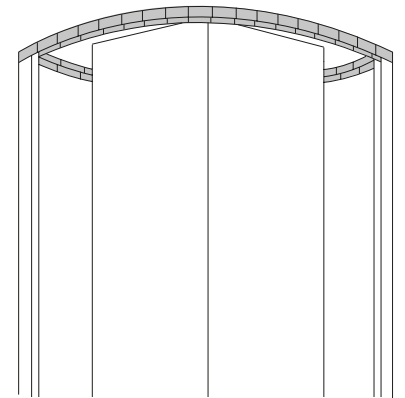

2. Lasciare libero lo spazio per l'inserimento della forma desiderata, posizionare la sagoma in cartongesso realizzata in precedenza e sagomare su di essa la guida GV55;

4. Nella fase finale avviene la chiusura dei lati della parete con pannelli di cartongesso rivestito da 6 a 15mm

N.B Il passo dei montanti viene regolato in base al raggio di curvatura della guida flessibile, più è stretto il raggio della guida e più sarà fitto il fissaggio dei montanti

Sez. A

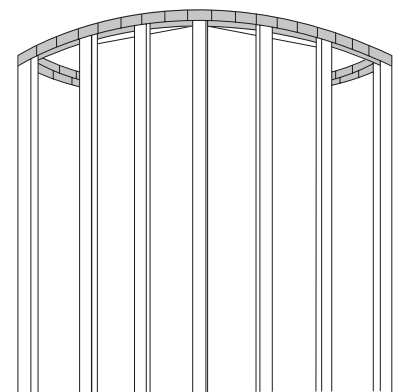
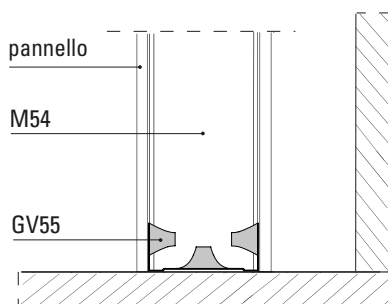

3. Sagomare e fissare la guida GV55 all'interno della struttura e completare con l'inserimento dei montanti;

TRACCIAMENTO DI ARCHI DI CIRCONFERENZA E DI ELLISSE

Per realizzare curve occorre necessariamente tracciare linee curve oppure degli archi; sicuramente l'arco di circonferenza è quello più utilizzato. L'arco di circonferenza si definisce "a tutto sesto" se rappresenta una semicirconferenza, si chiama "ribassato" se viene tracciato solo in parte, ovvero se la distanza tra le estremità dell'arco (definita "corda") è inferiore al diametro; mentre si definisce "freccia" la distanza massima della corda dalla semicirconferenza.

Tracciamento dell'arco di circonferenza per tre punti:

- Si congiungono i punti ottenendo i segmenti AB e BC;
- Si determinano i punti medi detti segmenti;
- Si prolungano le perpendicolari passanti per i punti medi fino ad intersecarle nel punto O;
- Si traccia l'arco di circonferenza di centro O e di raggio "r" pari al segmento OC.

Questo caso si presenta spesso in cantiere quando si deve, ad esempio, realizzare una volta a botte in un corridoio; il punto di partenza della volta si chiama **altezza d'imposta**, mentre il punto più alto si chiama **altezza di volta**.

Arco a tutto sesto

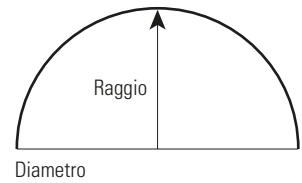

Arco a sesto ribassato

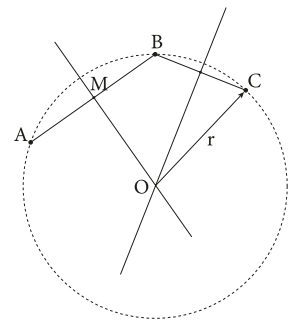
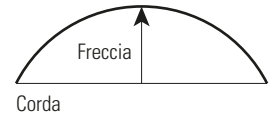

Tracciamento dell'ellisse mediante il "metodo del giardiniere"

Per tracciare l'**ellisse**, invece, occorrono due punti particolari, detti "fuochi", che sono posizionati dell'**asse maggiore** e si trovano alla stessa distanza del centro dell'ellisse, punto d'intersezione tra l'asse maggiore e l'**asse minore**.

Si prende uno spago di lunghezza pari alla metà dell'asse maggiore e si punta in C, tracciando un arco di circonferenza che interseca AB nei punti F1 ed F2;

Si prende uno spago di lunghezza pari all'asse maggiore AB; le estremità si legano a due chiodi fissati in F1 e F2; Con una matita si tende lo spago e si disegna l'asse.

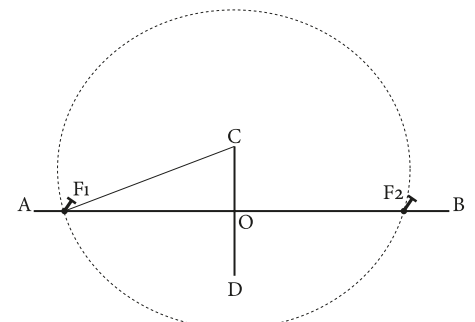
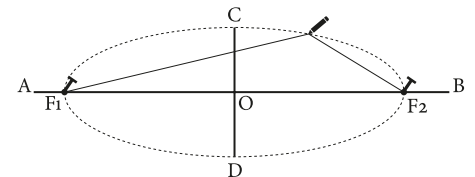
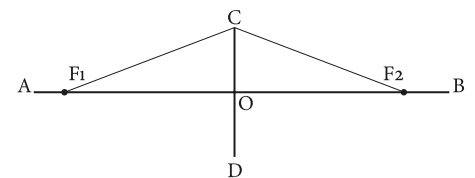

AB= asse maggiore
CD= asse minore
F1 e F2= fuochi
CF1= AO

RAGGIO MIN. CURVATURA DORSALE

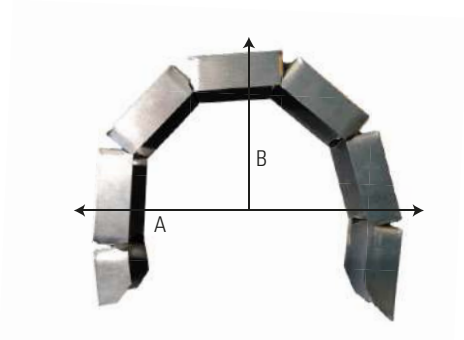

Diametro A: 25 cm Raggio B: 13 cm

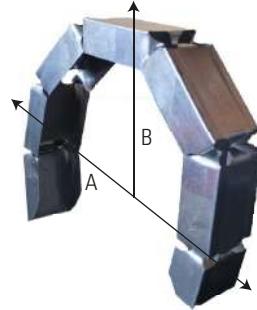

RAGGIO MIN. CURVATURA LATERALE

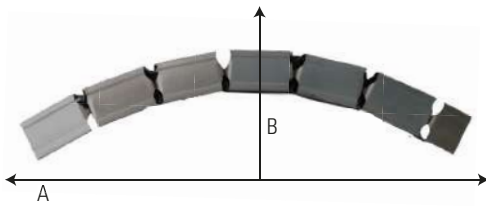

Diametro A: 80 cm Raggio B: 40 cm

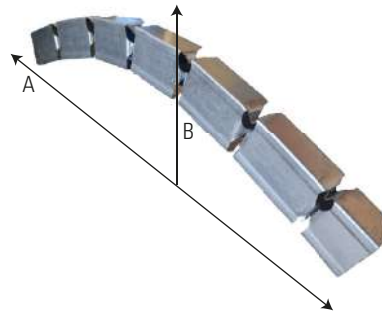

TIPOLOGIE DI ARCHI CON NOMENCLATURE E CENTRI

A TUTTO SESTO

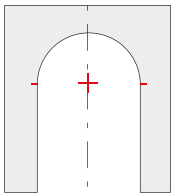

RIBASSATO

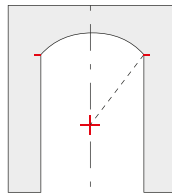

ELLITTICO

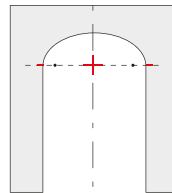

OVALE

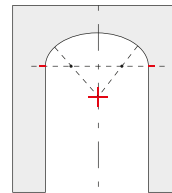

CIRCOLO

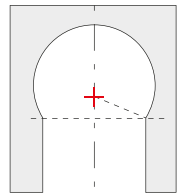

POLICENTRICO

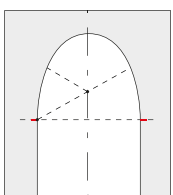

OGIVALE

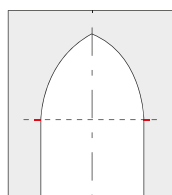

TUDOR

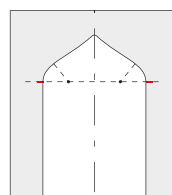

ARABO

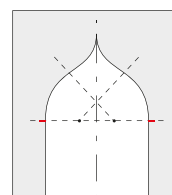

LOBATO

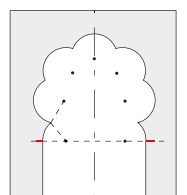

CARATTERISTICA	NORMA DI RIFERIMENTO	VALORE	UNITÀ DI MISURA
Tipo	EN 14195	Struttura metallica	-
Reazione al fuoco	EN 14195-1A	1	
Spessore standard	EN 10143	0,6 - 0,8	mm
Tolleranza sullo spessore	EN 10143	± 0,07	mm
Lunghezza standard	EN 14195	3000	mm
Tolleranza sulla lunghezza	EN 14195	± 4	mm
Rivestimento protettivo	EN 10346	5 ÷ 12	µm
Tensione di snervamento	EN 10143	340	N/mm ²

SCHEDA CONFEZIONE E PALLET

CONFEZIONE

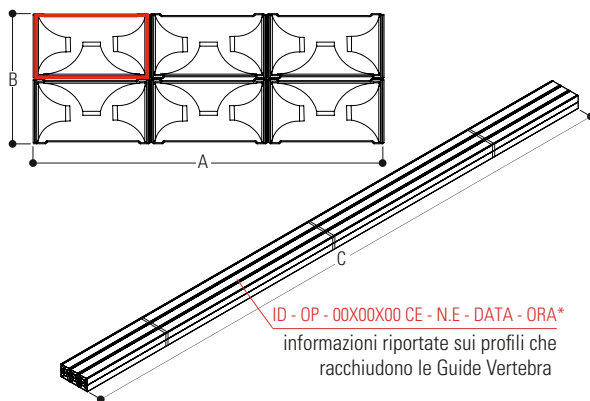

PALLET

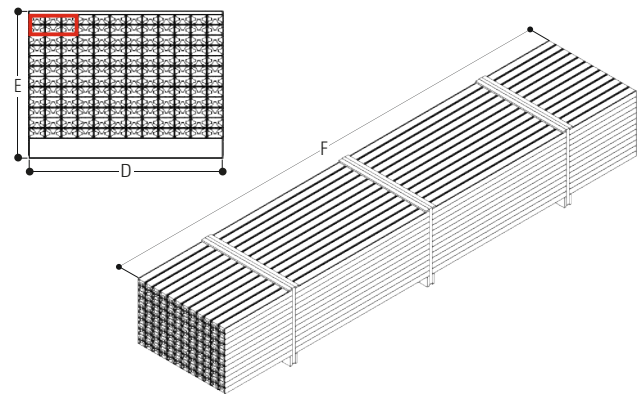

Peso profilo	Kg/ml	0,557	3 mt
	Kg/pz	1,731	
Pezzi profilo	Pz	6	
Totale per confezione	ml	18	3 mt
	Kg	20,00	
Dimensioni	mm	165 70 3000	3 mt
		a b c	

Confezioni	Pz	24	
Profili totali	Pz	144	
Totale per pallet	ml	432	3 mt
	Kg	480	
Dimensioni	mm	670 474 3000	3 mt
		d e f	

Peso calcolato su spessore 6/10

- N.B.** - Il peso della confezione/pallet è soggetto a variazione in funzione delle tolleranze del materiale descritte in tabella.
 - Il peso totale del pallet è compreso anche del valore delle guide utilizzate per avvolgere i profili principali nella confezione.
 - Tutti i dati tecnici e le caratteristiche riportate in scheda tecnica possono essere soggette a modifiche senza preavviso.